

Микроконтролер за контролу на акумулаторот | UVL0,0VL0,0,SLD,SCC,0CC,0CD,1, балансирач, монитор на остаточното напон

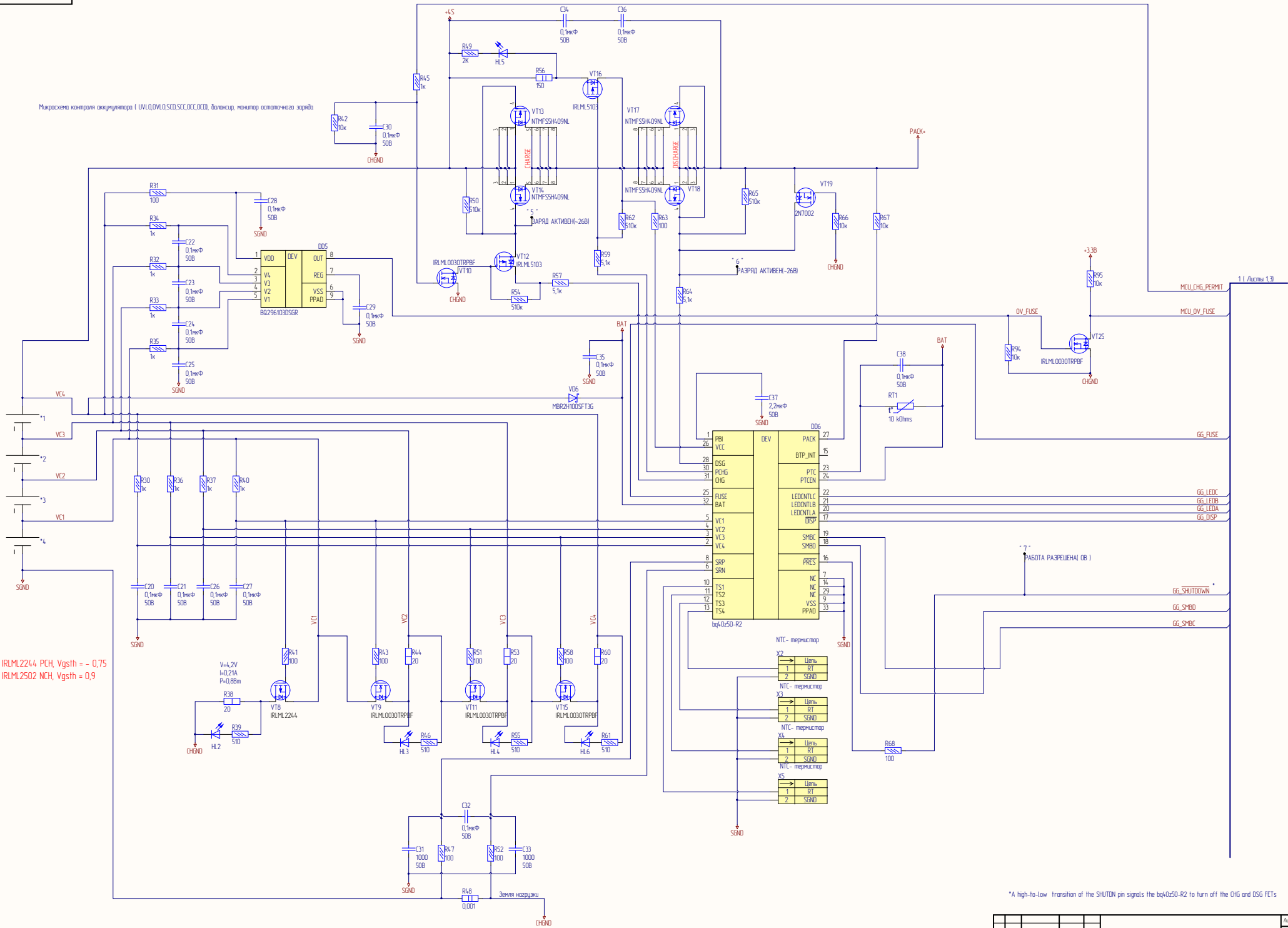

IRLML2244 PCH, Vgsth = - 0,75  
 IRLML2502 NCH, Vgsth = 0,9

\*A high-to-low transition of the SHUTDOWN pin signals the bq40z50-R2 to turn off the CHG and DSG FETs

ИМ: ИРМЗС  
 Плат: 01000  
 Врст: 01000  
 ИМ: ИРМЗС

Description	Designator	Footprint	Quantity	Name	Comment
	*1, *2, *3, *4	BATTERY-18650	4		Battery
Test point	1	0,5 x L_round	1	ОТКЛЮЧЕНИЕ ИНИЦИИРОВАНО (+3.3В)	ОТКЛЮЧЕНИЕ ИНИЦИИРОВАНО (+3.3В)
Test point	2	0,5 x L_round	1	КНОПКА НАЖАТА(-14В)	КНОПКА НАЖАТА(-14В)
Test point	3	0,5 x L_round	1	ПИТАНИЕ ЗАПЕЛЛЕВАНО (-14В)	ПИТАНИЕ ЗАПЕЛЛЕВАНО (-14В)
Test point	4	0,5 x L_round	1	Питание +3.3В АКТИВНО	Питание +3.3В АКТИВНО
Test point	5	0,5 x L_round	1	ЗАРЯД АКТИВЕН(-26В)	ЗАРЯД АКТИВЕН(-26В)
Test point	6	0,5 x L_round	1	РАЗРЯД АКТИВЕН(-26В)	РАЗРЯД АКТИВЕН(-26В)
Test point	7	0,5 x L_round	1	РАБОТА РАЗРЕШЕНА(0В)	РАБОТА РАЗРЕШЕНА(0В)
Конденсатор кер	C1, C3, C4, C6, C8, C11, C12, C13, C15, C17, C19, C20, C21, C22, C23, C24, C25, C26, C27, C28, C29, C30, C32, C34, C35, C36, C38, C39, C41	CO402_A	29	GRM155R71H104K14D	0,1мк
Конденсатор	C2, C7, C7, C9, C14	CO402_A	5	GRM155R71H104K14D	0,1мк
Конденсатор	C10	CO402_A	1	CC120K05R78B76	2,2мкФ
Конденсатор	C16	CO402_A	1	GRM155R71C154K12D	0,15мкФ
Конденсатор	C18	CL1205_A	1	CC120K05R78B76	47нФ
Конденсатор кер	C31, C33	CO402_A	2	GRM155R71H104K14D	1000
Конденсатор кер	C37	CL1205_A	1	GRM155R71H104K14D	2,2мкФ
ESD защита	DA1, DA3, DA5	SO123-6_A	3	TPD22017	TPD22017
DC/DC	DA2	SO123-6_A	1	LMR1606	LMR1606
Quad 2-Input NAND Schmitt Trigger	DD1	TSSOP14_A	1	MC14092B	MC14092B
Микроконтроллер	DD2	VQFN48	1	STM32L100CC	STM32L100CC-A
3V-W Window Comparator with Internal Reference for Over- and Undervoltage Detection	DD3	DDC (R-PSO-G6)	1	TPS3701	TPS3701
Противопаразитные SMDs	DD4	SO8_A	1	SN65HVD1781	SN65HVD1781
Chenovoltage Protection for 2-Series, 3-Series, and 4-Series Cell Li-Ion Batteries	DD5	WSON-8	1	BQ29610DSGR	BQ29610DSGR
	DD6	NSM (S-PVQFN-N32)	1	bq4050-R2	bq4050-R2
Предохранитель	FU1	FUSE_SMD	1	MFU0603FF01500P100	MFU0603FF01500P100
Светодиод	HL1	led_0603_green	1		
Светодиод	HL2, HL3, HL4, HL5, HL6	led_0603_RED	5		
Катушка индуктивности	L1	0603_A	1	RLM18PG1815M1	Value
Катушка индуктивности	L2	SRR4011	1	SRR4011-150Y1	15мкГн
Резистор 0.05В	R1, R4, R6, R7, R8, R9, R10, R11, R12, R13, R14, R15, R16, R17, R18, R19, R20, R21, R22, R23, R24, R25, R26, R27, R28, R29, R30, R31, R32, R33, R34, R35, R36, R37, R40, R45	R0603_A	3	RC0603FR-07100KL	100к
Резистор 0.05В	R2, R3, R41, R42, R43, R44, R45, R46, R47, R48, R49, R50, R51, R52, R53	R0603_A	22	RC0603FR-07100KL	100
Резистор 0.05В	R5, R6, R7, R8, R9, R10, R11, R12, R13, R14, R15, R16, R17, R18, R19, R20, R21, R22, R23, R24, R25, R26, R27, R28, R29, R30, R31, R32, R33, R34, R35, R36, R37, R40, R45	R0603_A	13	RC0603FR-071KL	1к
Резистор 0.05В	R7, R8, R18, R22, R23, R24, R42, R46, R47, R49, R70, R77, R78, R79, R94, R95	R0603_A	1	RC0603FR-0710KL	5,1к
Резистор 0.05В	R9	R0603_A	1	RC0603FR-0720KL	10к
Резистор 0.05В	R10	R0603_A	1	RC0603FR-073KL	33к
Резистор 0.05В	R11	R0603_A	1	RC0603FR-0726KL	8,2к
Резистор 0.05В	R12, R13	R0603_A	2		0
Резистор 0.05В	R14	R0603_A	1	RC0603FR-0716KL	16к
Резистор 0.05В	R15	R0603_A	1		43к
Резистор 0.05В	R16	R0603_A	1		10к
Резистор 0.05В	R19, R20	R0603_A	2		3М
Резистор 0.05В	R25	R0603_A	1		100к
Резистор 0.05В	R27	R0603_A	1	RC0603FR-0738KL	3,3к
Резистор 0.125В	R28	R805_A	1		120
Резистор 0.05В	R29	R0603_A	1	RC0603FR-0733KL	1к
Резистор 0.05В	R31	R0603_A	1	RC0603FR-0710KL	100
Резистор 2В	R38, R44, R53, R60	R2512_A	4	RC2512FR-0720RL	20
Резистор 0.05В	R39, R40, R55, R61	R0603_A	4	RC0603FR-0725KL	250
Резистор 0.05В	R41, R43, R51, R58	R0603_A	4	RC0603FR-073KL	100
Резистор 2В	R48	WSL2512	1	WSL2512L1000FEA	0,001
Резистор 0.05В	R49	R0603_A	1	RC0603FR-072KL	2к
Резистор 0.05В	R50, R54, R62, R65	R0603_A	4		510к
Резистор 2В	R56	R2512_A	1		150
Резистор 0.05В	R57, R59, R64, R81, R82	R0603_A	5	RC0603FR-075KL	5,1к
Резистор 0.05В	R80, R83	R0603_A	2	RC0603FR-0710RL	100
Транзистор	Q1	CL1205_A	1	TP7126G1203TV	10 V, 1.1 m, 270 A
Диод Шоттки	VD1, VD2, VD3, VD5, VD6	SO123-A	5	MBR2H106SFTG	MBR2H106SFTG
Сборка TFS диода	VD4	SO123-3_A	1	DM12	DM12
Стабилитрон	VD9	SMA_A	1	SMV173V3	SMV173V3
Печатный транзистор, N-канальный					
Печатный транзистор, N-канальный					
Печатный транзистор, N-канальный					
Печатный транзистор, MOSFET, N-канальный					
Печатный транзистор, MOSFET, MOSFET, N-канальный					
Печатный транзистор, N-канальный					
Печатный транзистор, N-канальный					
Печатный транзистор, N-канальный	VT1, VT3, VT4, VT6, VT9, VT10, VT11, VT13, VT20, VT21, VT22, VT3, VT24, VT25	SO123-3_A	14	RLM0030TRPF	RLM0030
Печатный транзистор, N-канальный	VT2, VT5, VT7, VT12, VT16	SO123-3_A	5	RLM05103	RLM05103
Печатный транзистор, MOSFET	VT8	SO123-3_A	1	RLM02244	RLM02244
Печатный транзистор, Single NChannel	VT13, VT14, VT17, VT18	DFNS	4	NTMF55H409NL	NTMF55H409NL
Печатный транзистор	VT19	SO123-3_A	1	2N7002	2N7002
Разъем - 4 конт. вилка	X1	PLD 2.54X4	1	PLD 2.54X4	PLD 2.54X4
Разъем - 2 конт. вилка	X2, X3, X4, X5	SO1DER_2PPN	4		
Разъем - 10 конт. вилка	X6	TYCO_1674231-1	1		
Разъем - 4 конт. вилка	X7	PLD 2.54X4	1		
Разъем - 8 конт. вилка	X9	S207_0860	1		
Вспомогательный резистор	R1	CSICE_V	1	CSICE8M005G22-R0	CSICE8M005G22-R0